

Electrobombas con rodete periférico

 Agua limpia

 Uso industrial

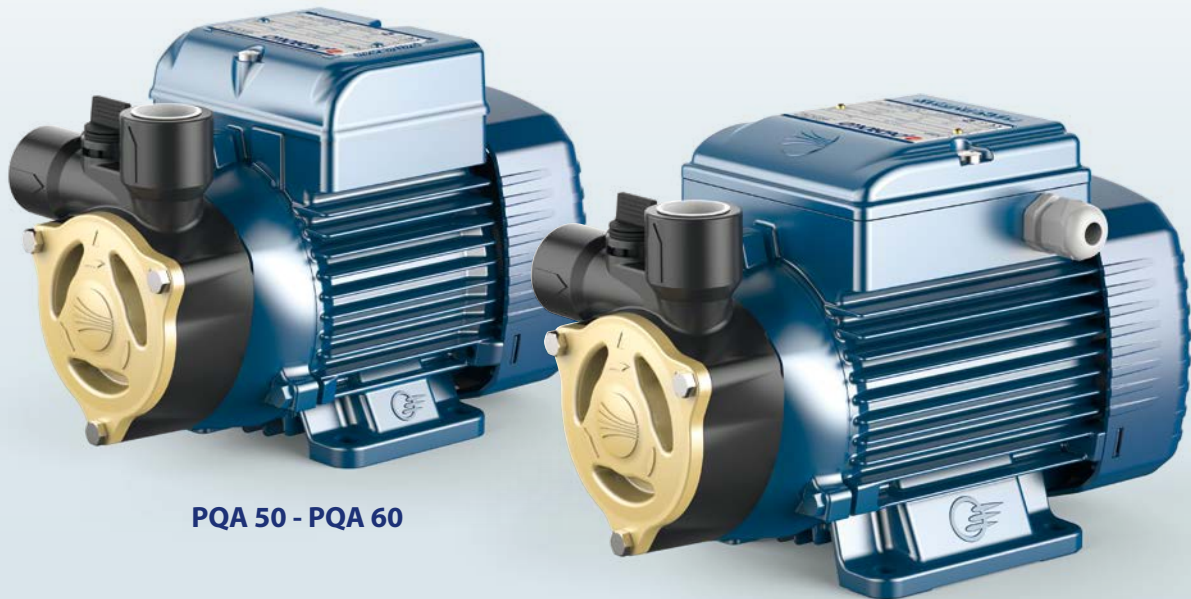

PQA 50 - PQA 60

PQA 70 - PQA 72 - PQA 70 - PQA 90

CAMPO DE PRESTACIONES

- Caudal hasta **50 l/min** (3.0 m³/h)
- Altura manométrica hasta **90 m**

LÍMITES DE USO

- Altura de aspiración manométrica hasta **8 m**
- Temperatura del líquido de **-10 °C** hasta **+90 °C**
- Temperatura ambiente de **-10 °C** hasta **+40 °C** (+50 °C para PQA 50-60)
- Presión máxima en el cuerpo de la bomba **10 bar**
- Funcionamiento continuo **S1**

EJECUCIÓN Y NORMAS DE SEGURIDAD

EN 60335-1
IEC 60335-1
CEI 61-150

EN 60034-1
IEC 60034-1
CEI 2-3



CERTIFICACIONES

Empresa con sistema de gestión certificado DNV
ISO 9001: CALIDAD

USOS E INSTALACIONES

Las electrobombas **PQA** son aconsejables para bombear agua limpia sin partículas abrasivas y líquidos químicamente no agresivos para los materiales con los cuáles está hecha la bomba. Construidas en material PPS con tapa frontal al rodete en latón, ofrecen una garantía asegurada contra la formación de óxido; por tales características son aconsejadas para su uso en el sector industrial, por ejemplo en el sector de enfriamiento, acondicionamiento, máquinas de planchado, etc. La instalación se debe realizar en lugares cerrados, bien aireados y protegidos de la intemperie.

PATENTES - MARCAS - MODELOS

- Soporte: patente n° IT1243605
- Eje motor: patente n° 0000275945 (PQA 50-60)

EJECUCIÓN BAJO PEDIDO

- Sello mecánico especial
- Eje motor en acero inoxidable EN 10088-3 - 1.4401 (AISI 316)
- Otros voltajes
- Protección IP X5 para PQA 70-72-90

GARANTIA

2 años según nuestras condiciones generales de venta

CURVAS Y DATOS DE PRESTACIONES

60 Hz n= 3450 min⁻¹ HS= 0 m

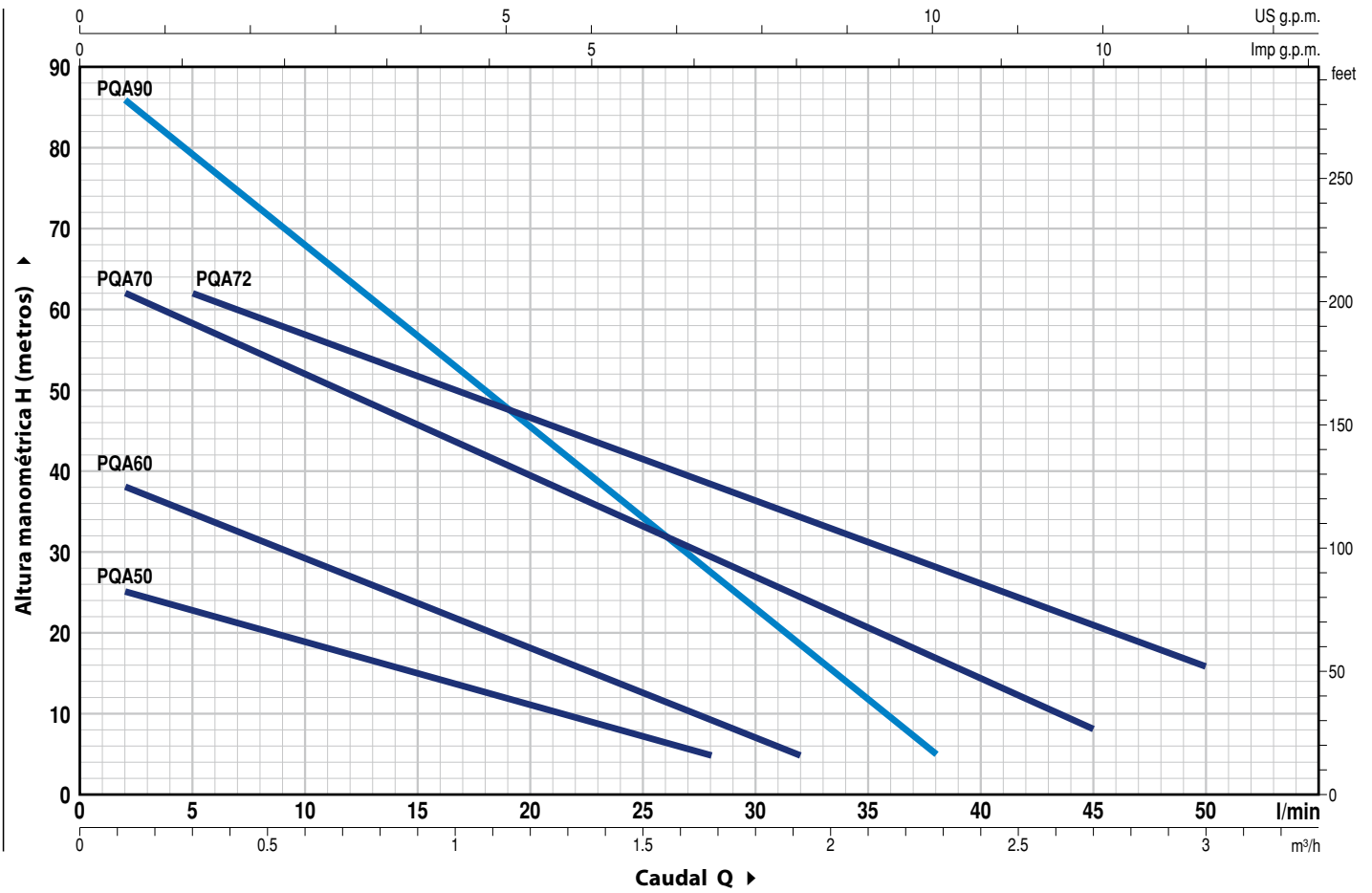

MODELO		POTENCIA (P ₂)		Q	Q															
Monofásica	Trifásica	kW	HP		▲	0	0.1	0.3	0.6	0.9	1.2	1.5	1.7	1.8	1.9	2.3	2.7	3.0		
					0	2	5	10	15	20	25	28	30	32	38	45	50			
PQAm 50	PQA 50	0.18	0.25	IE3 H metros	26	25	22	19	15	11	8	5								
PQAm 60	PQA 60	0.37	0.50		40	38	35	29	23.5	18	12.5	9	7	5						
PQAm 70	PQA 70	0.55	0.75		65	62	58	52	45.5	39.5	33	30	27	24	17	8				
PQAm 72	PQA 72	0.55	0.75		65	-	62	67	52	46	42	38	36	34	28	21	18			
PQAm 90	PQA 90	0.75	1		90	86	79	68	57	45	34	27	23	18	5					

Q = Caudal H = Altura manométrica total HS = Altura de aspiración

Tolerancia de las curvas de prestación según EN ISO 9906 Grado 3B.

▲ Clase de rendimiento del motor trifásico (IEC 60034-30-1)

POS. COMPONENTE CARACTERÍSTICAS CONSTRUCTIVAS

1	CUERPO BOMBA	PPS, con inserto metálico roscado ISO 228/1 localizado en las bocas de succión y descarga				
2	TAPA	Latón				
3	SOPORTE	Aluminio con tapa en latón y laminilla de ajuste frontal antibloqueo (patentado)				
4	RODETE	Latón, del tipo aletas periféricas radiales				
5	EJE MOTOR	Acero inoxidable AISI 431				
6	SELLO MECANICO	<i>Sello</i>	<i>Eje</i>	<i>Materiales</i>		
		<i>Modelo</i>	<i>Diámetro</i>	<i>Anillo fijo</i>	<i>Anillo móvil</i>	<i>Elastómero</i>
		ST1-12	Ø 12 mm	Carburo de silicio	Grafito	NBR
7	RODAMIENTOS	<i>Electrobomba</i>	<i>Modelo</i>			
		PQA 50-60	6201 ZZ / 6201 ZZ			
		PQA 70-72-90	6203 ZZ / 6203 ZZ			
8	CONDENSADOR	<i>Electrobomba</i>	<i>Capacidad</i>			
		<i>Monofásica</i>	(220 V)	(110 V ó 127 V)		
		PQAm 50-60	10 µF - 450 VL	25 µF - 250 VL		
		PQAm 70-72	16 µF - 450 VL	60 µF - 300 VL		
		PQAm 90	20 µF - 450 VL	60 µF - 300 VL		
9	MOTOR ELÉCTRICO	<p>PQAm: monofásica 220 V - 60 Hz con protección térmica incorporada en el bobinado.</p> <p>PQA: trifásica 220/380 V - 60 Hz o 220/440 V - 60 Hz.</p> <p>⇒ Las electrobombas trifásicas están equipadas con motores de alto rendimiento en clase IE3 (IEC 60034-30-1)</p> <ul style="list-style-type: none"> - Aislamiento: clase F - Protección: IP X4 				

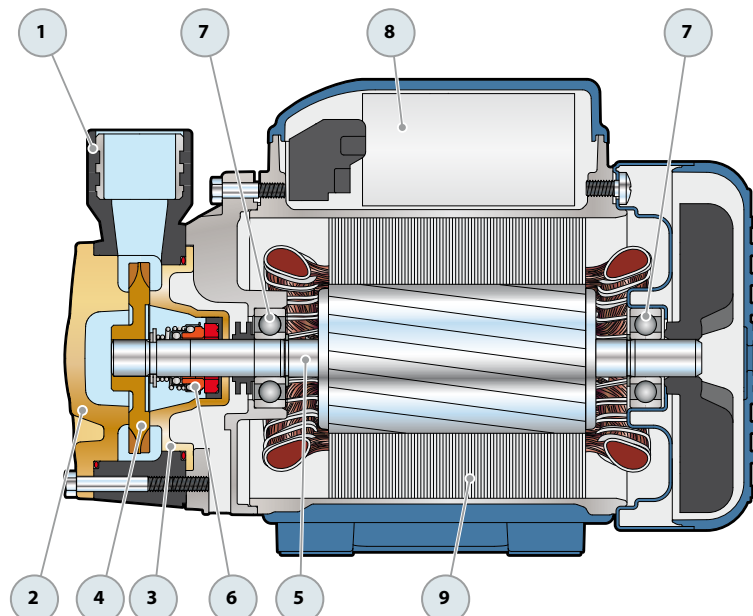

DIMENSIONES Y PESOS

PQA 50-60

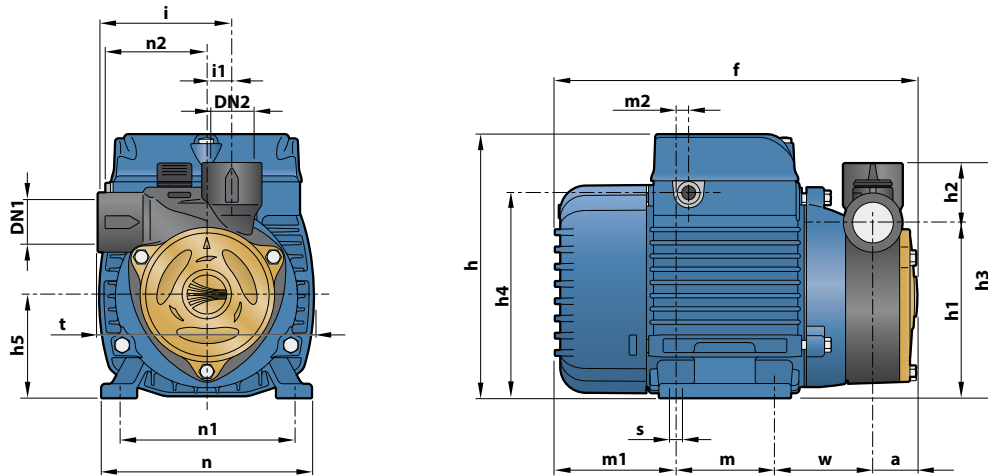

PQA 70-90

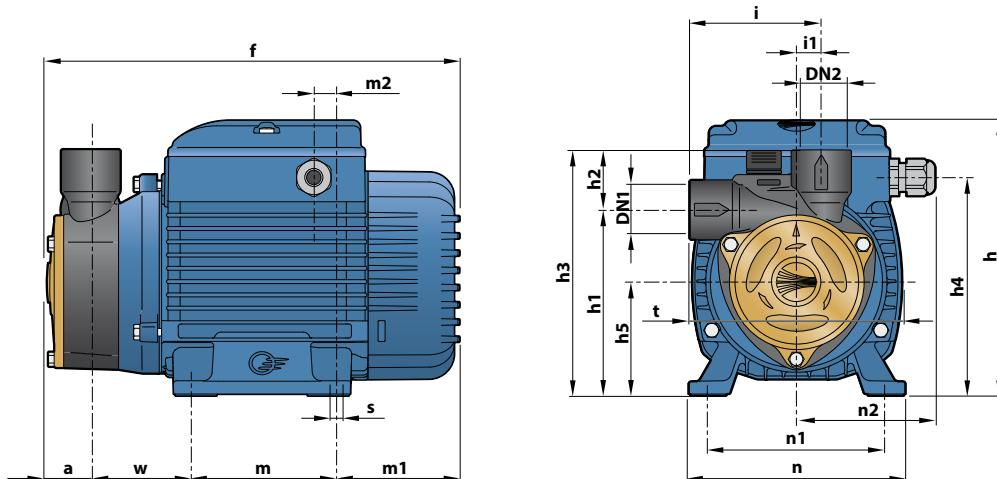

MODELO		BOCAS		DIMENSIONES mm																	kg				
Monofásica	Trifásica	DN1	DN2	a	f	h	h1	h2	h3	h4	h5	i	i1	m	m1	m2	n	n1	n2	t	w	s	1~	3~	
PQAm 50	PQA 50	½"	½"	25	198	145	96	33	129	112	56	72.5	13.5	55	65	8	116	94	100	55.5	117	53	7	4.7	4.7
PQAm 60	PQA 60			28	261	179	116.5	32.5	149	71	83	20	90	80.5	21	134	112	79	140	62.5	9.3	9.3			
PQAm 70	PQA 70	1"	1"	26.5	259	179	121	30	151	139	71	83	20	90	80.5	21	134	112	79	140	62	7	9.3	9.3	
PQAm 72	PQA 72						35	156	76	16	9.4	9.4													
PQAm 90	PQA 90	½"	½"	26.5	259	179	121	35	156	139	71	76	16	90	80.5	21	134	112	79	140	62	7	9.4	9.4	

CONSUMO EN AMPERIOS

MODELO	TENSIÓN		
Monofásica	220 V	110 V	127 V
PQAm 50	2.1 A	4.2 A	3.7 A
PQAm 60	2.6 A	6.0 A	5.2 A
PQAm 70	6.5 A	13.0 A	11.3 A
PQAm 72	6.5 A	13.0 A	11.3 A
PQAm 90	5.6 A	11.2 A	9.7 A

MODELO	TENSIÓN			
Trifásica	220 V	380 V	220 V	440 V
PQA 50	2.0 A	1.15 A	2.0 A	1.1 A
PQA 60	2.0 A	1.15 A	2.0 A	1.1 A
PQA 70	3.4 A	1.95 A	3.5 A	2.0 A
PQA 72	3.4 A	1.95 A	3.5 A	2.0 A
PQA 90	4.2 A	2.4 A	3.7 A	2.2 A